

Mini Totem Manual

A embalagem contém:

- 1 mini totem manual c/ cabo de alimentação de 1,5m
- 1 manual de instalação

Dica: Coloque o totem próximo a uma tomada de energia para facilitar a alimentação. Se isso não for possível, você pode resolver utilizando canaletas Dutotec X.

Veja em dutotecx.com.br



- ① Faça o furo no móvel, utilizando uma serra copo (60 mm).

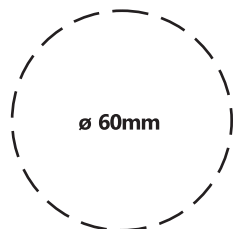

- ② Remova o anel de travamento.



Anel de Travamento

- ③ Passe o cabo pela furação e coloque o totem. Certifique-se que o mesmo está bem encaixado.

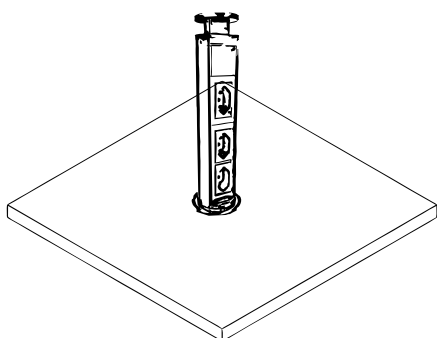

- ④ **Embaixo do móvel:** Passe o anel de travamento pelo cabo de alimentação. Rosqueie até que tranque. Aperte firmemente o anel de travamento até pressioná-lo contra a parte inferior do móvel.

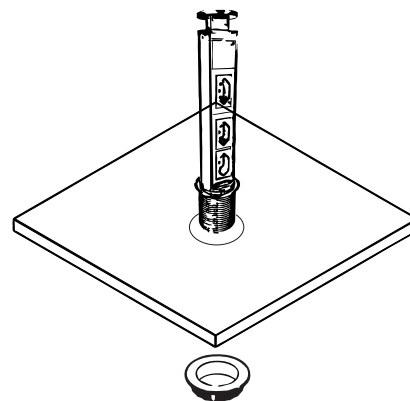

- ⑤ Pronto. Seu mini totem está instalado.

Tensão Máxima 250V~ - 60Hz

	Potência Máxima	
	127V	220V
Modelo 10A	1270W	2200W
Modelo 20A	2540W	4400W

Para Modelos com USB: Tensão 127V / 220V
2 Saídas USB 5V 3A. (Corrente Máxima utilizando 1 saída é de 3A; ao utilizar duas ao mesmo tempo, a corrente total se divide conforme demanda de cada aparelho.)

Manutenção e Cuidados com o Totem.

- Para limpar o totem certifique-se que a unidade está desligada da alimentação elétrica.
- Limpe com pano úmido e detergente neutro, secando em seguida.
- Não use solventes químicos.

Para abrir o totem:

Pressione para baixo, para destravá-lo. Após puxe até que trave.

Para recolher o totem:

Desconecte os plugs em uso. Pressione a trava para destravá-lo, após pressione-o suavemente para baixo.

